



TEXXIS

правильный выбор

ПАСПОРТ

**Кронштейн с монтажной коробкой для
крепления видеокамеры серии УТ к опоре,
ТКС-КрУ**

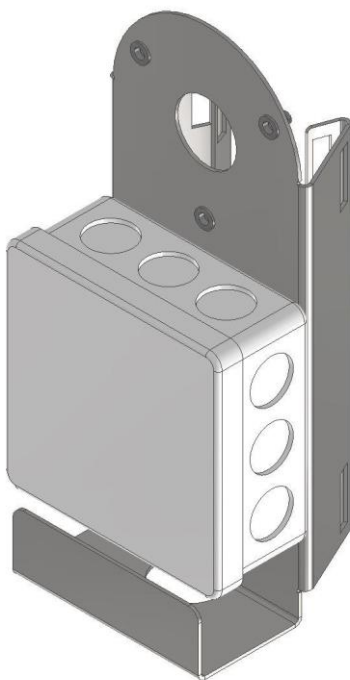

**Москва
2021**

1. Назначение.

Кронштейн предназначен для установки IP видеокамер «Сигма» серии УТ на опоры круглого сечения диаметром от 57 до 300 мм.

2. Технические характеристики.

Материал	- сталь
Покрытие	- порошковое напыление (полиэфир)
Размер изделия	- 230x97x95мм (высота, ширина, глубина);
Вес изделия	- 0,6 кг.
Степень защиты	- IP66

3. Комплект поставки.

№	Наименование	Кол-во
1.	Кронштейн с распределительной коробкой	1 шт
2.	Хомут обжимной накатной 60-80мм нержавеющей сталь 9мм	2 шт
3.	Винт DIN 965 M 4*16 4,8 оц. сталь	3 шт

В комплекте поставки хомуты и винты упакованы в распределительную коробку.

4. Рекомендации по установке.

Закрепить видеокамеру на площадке кронштейна используя 3 винта из комплекта кронштейна. Шлейф видеокамеры рекомендуется проложить с тыльной части кронштейна, пропустив его через отверстие в площадке крепления видеокамеры. Для ввода кабелей в распределительную коробку рекомендуется использовать нижние мембранные вводы.

Хомуты должны проходить через обе пары отверстий – как указано на рисунке 1.

Усилие натяжения хомутов определяется материалом опоры, на которую будет крепиться кронштейн.



Рисунок 1 Вид кронштейна со стороны крепления к опоре

5. Гарантийные обязательства.

Предприятие-изготовитель гарантирует работоспособность изделия при соблюдении потребителем условий эксплуатации, хранения и транспортирования.

Гарантийный срок эксплуатации – 12 месяцев со дня ввода в эксплуатацию.

При отсутствии отметки о дате продажи гарантийный срок исчисляется от даты производства.

Гарантийные обязательства недействительны, если причиной неисправности являются:

- умышленная порча;
- пожар, стихийные бедствия;
- неправильный монтаж;
- механические повреждения.

6. Свидетельство о приемке.

Кронштейн для IP видеокамер «Сигма» серии УТ признан годным к эксплуатации.

Отметка ОТК

Дата выпуска _____

ШТАМП

изготовителя

Серийный номер _____

8. Сведения об изготовителе.

Общество с ограниченной ответственностью «НПЦ «Стройкомплекс» 127644, г. Москва, вн.тер.г. муниципальный округ Дмитровский, ул. Вагоноремонтная, д. 10, этаж 3, помещ./ком. III/1
Телефон: (495) 745-74-47, факс: (495) 745-74-47, E-mail info@n-p-c.ru.